

Drum Twister Laying Up / Armouring Machine

Cableadora Drum Twister

EN

- Drum twist line for assembling up to 4 insulated conductors, round, straight or prespiraled sector.
- This line is also available for armouring/screening with galvanized steel wire or copper wires by adding one main rotating pay off, armouring head device and the corresponding guiding system. This application requires the wire pay offs supplied from coils or bobbins.
- The line can be used for cabling up to 6 bare sector conductors to manufacture Milliken ultra high voltage cables.
- The machine is provided with HMI+PLC control system for pre-setting stranding pitch, twist direction, automatic tension compensation control and for speed synchronization with the rotating caterpillar and take up unit.

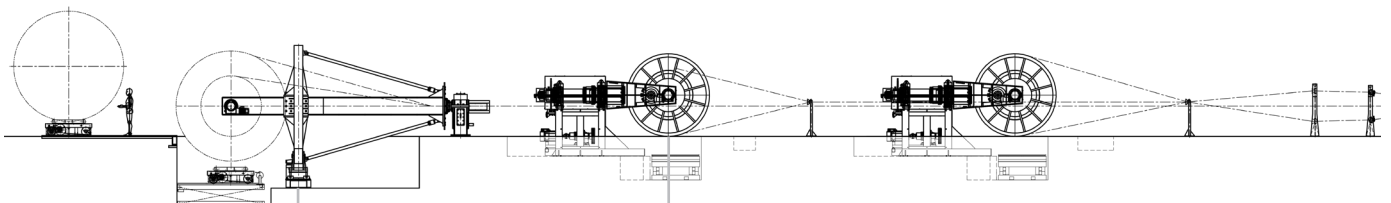
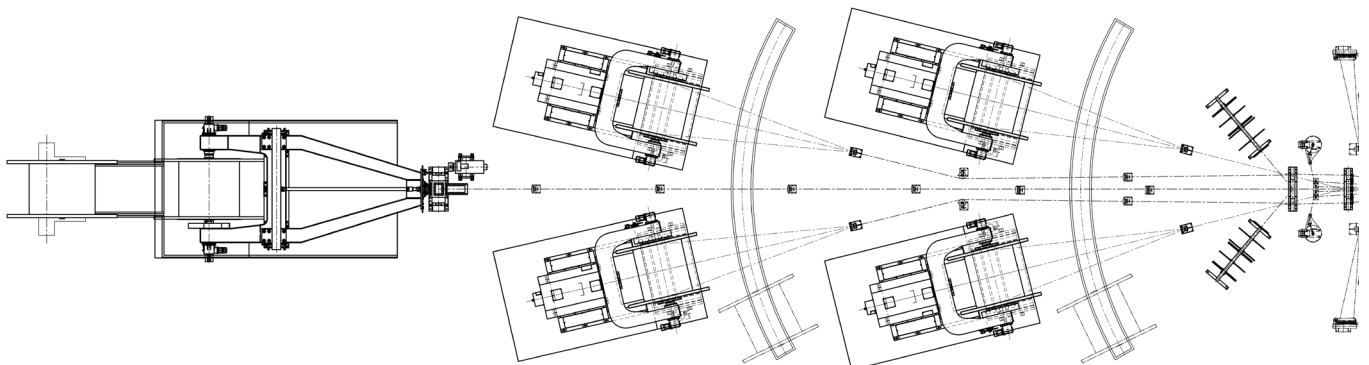
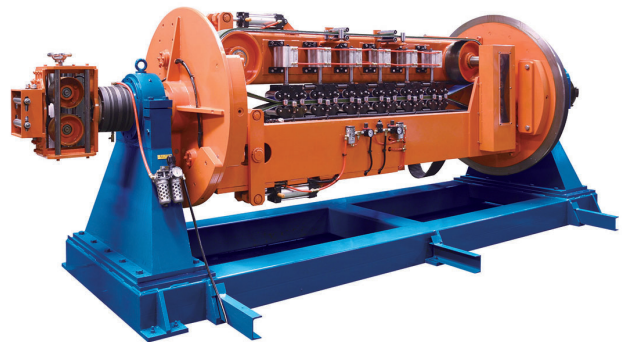
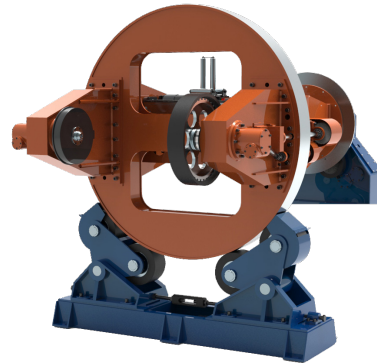

PR-125	PR-260
PR-160	PR-300
PR-200	PR-360
PR-225	PR-400

PR-80	PR-200
PR-100	PR-225
PR-125	PR-260
PR-160	PR-300

Payoffs Desbobinadores (mm)	Take ups Bobinadores (mm)	Bobbin load Peso bobina (tons)	Rotation speed Velocidad rot. (rpm)	Line speed Velocidad línea (m/min)
800 - 4000	1250 - 4000	35 max.	20 - 150	50 - 150

ES

- Cabeadora drum twister para la reunión de hasta 4 conductores redondos, rectos o prespiralados.
- Esta línea también está disponible para aplicaciones de armado/apantallado con hilos de acero galvanizado o cobre haciendo uso de un desbobinador rotativo adicional, cabezal de armado y sistema de guiado de los hilos. Esta aplicación requiere que los hilos de armar partan de cestas o desbobinadores.
- También se puede usar para la formación de hasta 6 conductores desnudos para la construcción de cables de alta tensión Milliken.
- La línea está provista de un sistema de control PLC+HMI para la selección del paso de cableado, dirección de giro, compensación automática de control de tensión y sincronizado con la oruga y bobinador rotativos.

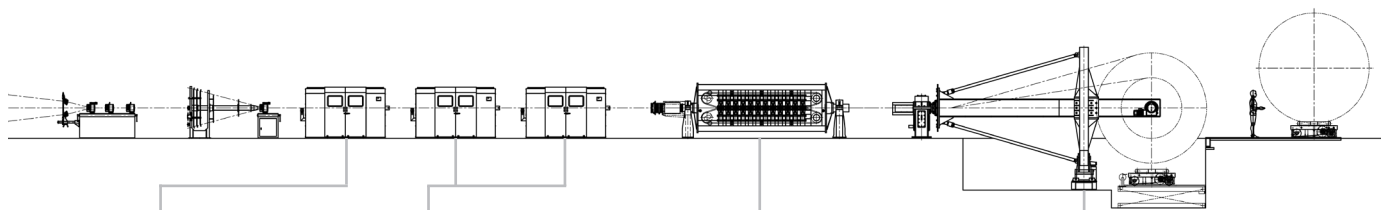
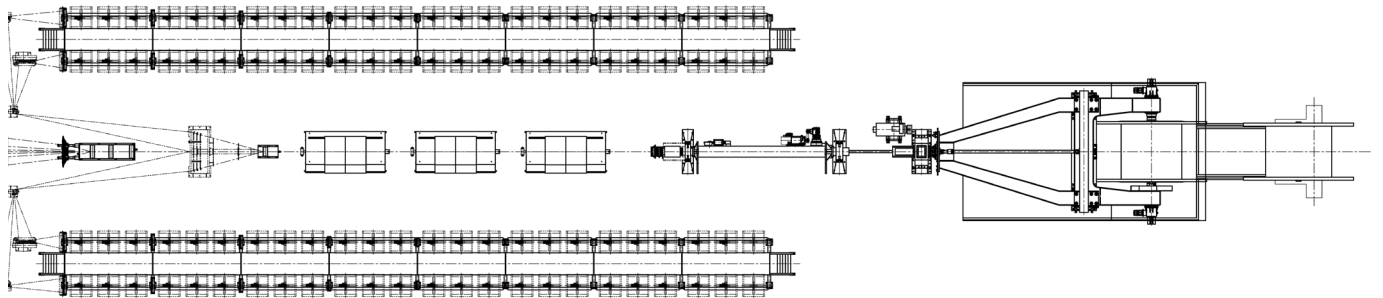
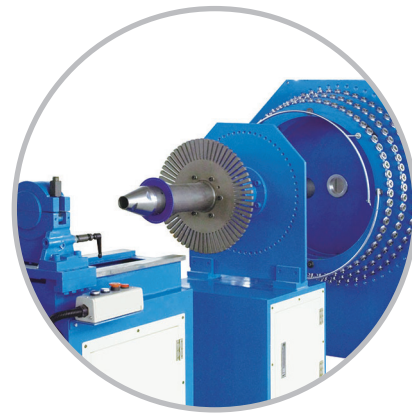

NES-60
NES-60L
NES-80
NES-80L

NE-60
NE-60L
NE-80
NE-80L

CR-100 CR-300
CR-150 CR-350
CR-200
CR-250

TR-250
TR-300
TR-360
TR-400

Screen/armour wires Hilos apantallar/armar (mm)	Cable diameter Diametro cable (mm)	Input conductor size Tamaño conductores (mm ²)	Miliken conductors Conductores Miliken (mm ²)
0.8 - 4.5	20 - 180	50 - 600	1000 - 3500